



DSH*

手动方向控制阀

板式安装

DSH3 ISO 4401-03 (CETOP 03)

DSH5 ISO 4401-05 (CETOP 05)

最高工作压力 (见技术参数表)

公称流量 (见技术参数表)

工作原理

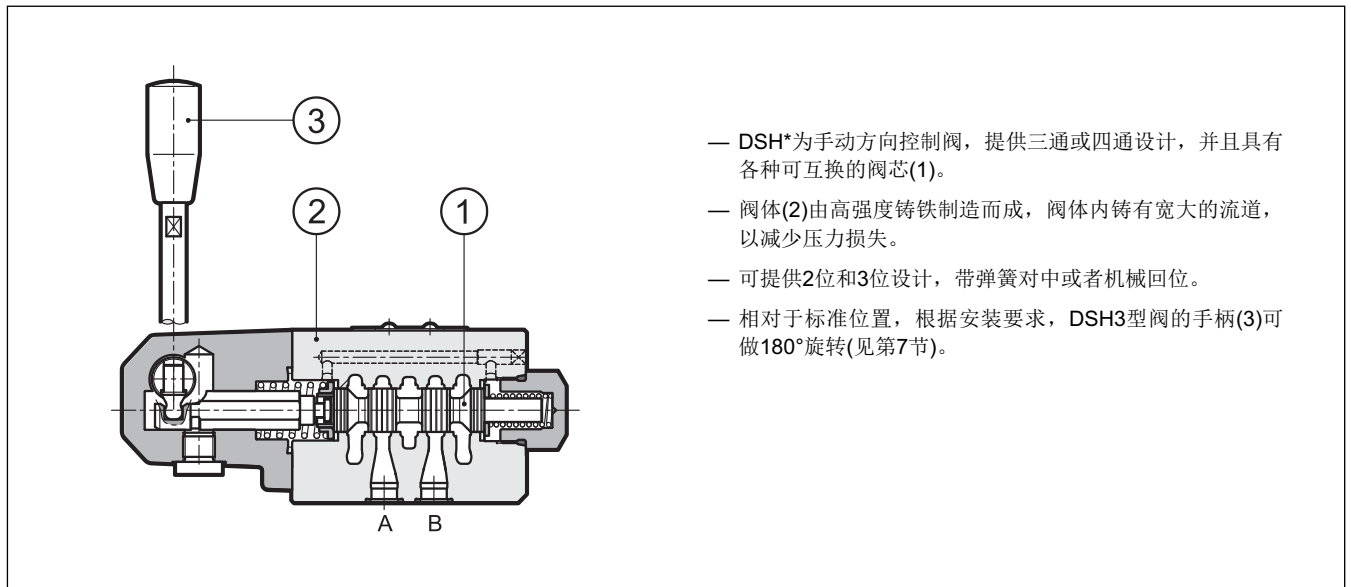

技术参数 (在温度50°C, 油液粘度36 cSt条件下测得)

		DSH3	DSH5
最大工作压力: - P - A - B 口 - T 口	bar	350 210	320 160
公称流量	l/min	75	150
环境温度范围	°C	-20 / +50	
油液温度范围	°C	-20 / +80	
油液粘度范围	cSt	10 - 400	
油液允许的最高污染等级		根据ISO 4406:1999 等级 20/18/15	
推荐油液粘度	cSt	25	
质量	kg	2.1	4.2

1 - 订货型号

<div style="display: flex; justify-content: space-around; border: 1px solid black; padding: 5px;"> D S H - / </div>	<p>密封:</p> <p>N = NBR 密封矿物油使用(标准)</p> <p>V = FPM 密封特殊油液使用</p>
<p>方向控制阀</p>	<p>序列:</p> <p>11适用于DSH3 (序列号10-19, 外形和安装连接尺寸不变)</p> <p>30适用于DSH5 (序列号30-39, 外形和安装连接尺寸不变)</p>
<p>手柄控制</p>	<p>阀芯机能 (见第2节)</p> <p>S* SK* SA* SAK*</p> <p>TA TAK</p> <p>TA23 TAK23</p>
<p>安装尺寸:</p> <p>3 = ISO 4401-03 (CETOP 03)</p> <p>5 = ISO 4401-05 (CETOP 05)</p>	
<p>注意:</p> <p>若有需求, 除了样本中标注的, 手柄还可以安装在其他不同的位置。请咨询我们的技术部门。</p>	

2 - 阀芯机能

<p>S*型:</p> <p>3位</p> <p>弹簧对中</p>	<p>SK*型:</p> <p>3位</p> <p>机械回位</p>	<p>SA*型:</p> <p>2位</p> <p>(中位+工作位)</p> <p>弹簧回位</p>	<p>SAK*型:</p> <p>2位</p> <p>(中位+工作位)</p> <p>机械回位</p>
<p>S1</p>	<p>SK1</p>	<p>SA1</p>	<p>SAK1</p>
<p>S2</p>	<p>SK2</p>	<p>SA2</p>	<p>SAK2</p>
<p>S3</p>	<p>SK3</p>	<p>SA3</p>	<p>SAK3</p>
<p>S4</p>	<p>SK4</p>	<p>SA4</p>	<p>SAK4</p>
<p>TA型:</p> <p>2工作位</p> <p>弹簧回位</p>	<p>TAK型:</p> <p>2工作位</p> <p>机械回位</p>	<p>以上图中所列的均为最常用的阀芯机能。其他特殊阀芯机能, 其订货型号和工作极限请咨询我们的技术部门。</p>	
<p>TA</p>	<p>TAK</p>	<p>注意: 阀芯机能TA02, TA23, TAK02和TAK23仅适用于DSH3。</p>	
<p>TA02</p>	<p>TAK02</p>		
<p>TA23</p>	<p>TAK23</p>		

3 - 液压油

使用符合ISO 6743-4标准的矿物液压油HL 或者HM 时, 使用NBR 密封(代号N)。对于HFDR 油液 (磷酸酯), 使用FPM 密封 (代号V)。若使用其他油液, 例如HFA、HFB、HFC, 请咨询我们的技术部门。

当工作油温高于80 °C 时, 将会导致液压油和密封过快老化与变质。请注意保持液压油稳定的物理和化学性能。

4 - 压差-流量特性曲线 Δp -Q (在温度50°C, 油液粘度36 cSt条件下测得)

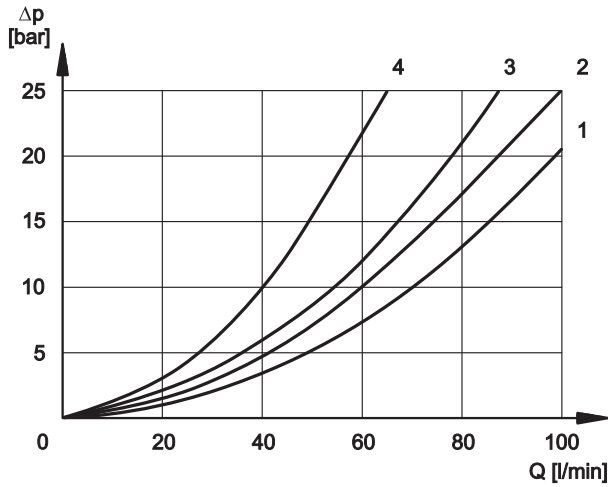
4.1 - DSH3

阀得电

阀芯机能	流向			
	P→A	P→B	A→T	B→T
	图中对应曲线			
S1, SA1, SAK1	2	2	3	3
S2, SA2, SAK2	1	1	3	3
S3, SA3, SAK3	3	3	1	1
S4, SA4, SAK4	4	4	4	4
TA, TAK	3	3	3	3
TA02, TAK02	2	2	2	2
TA23, TAK23	3	3		

阀断电

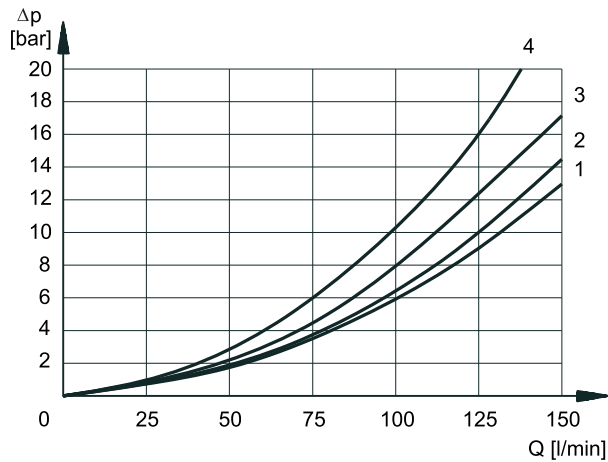
阀芯机能	流向				
	P→A	P→B	A→T	B→T	P→T
	图中对应曲线				
S2, SA2, SAK2					2
S3, SA3, SAK3			3	3	
S4, SA4, SAK4					3

4.2 - DSH5

阀得电

阀芯机能	流向			
	P→A	P→B	A→T	B→T
	图中对应曲线			
S1, SK1	2	2	1	1
S2, SK2	3	3	1	1
S3, SK3	3	3	2	2
S4, SK4	1	1	2	2
TA, TAK	3	3	2	2

阀断电

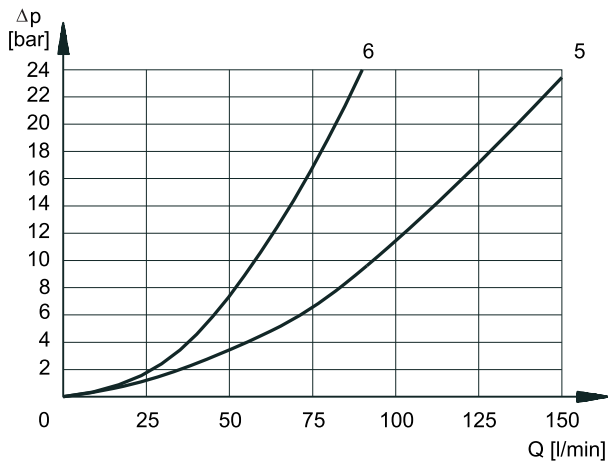
阀芯机能	流向				
	P→A	P→B	A→T	B→T	P→T
	图中对应曲线				
S2, SK2					5
S3, SK3			6	6	
S4, SK4					5



5 - 工作极限

图中曲线反映了不同阀芯机能的流量限制和工作压力之间的关系

数据测量按照ISO 6403 标准，使用了粘度为36 cSt的矿物液压油，在温度为50 °C，过滤精度符合ISO 4406:1999 等级18/16/13条件下获取。

5.1 - DSH3

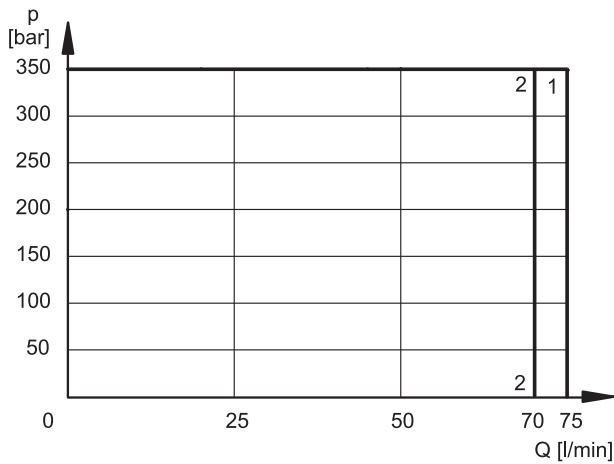

阀芯机能	曲线	
	P→A	P→B
S1, SK1, SA1, SAK1	1	1
S2, SK2, SA2, SAK2	1	1
S3, SK3, SA3, SAK3	1	1
S4, SK4, SA4, SAK4	2	2

阀芯机能	曲线	
	P→A	P→B
TA, TAK	1	1
TA02, TAK02	1	1
TA23, TAK23	1	1

5.2 - DSH5

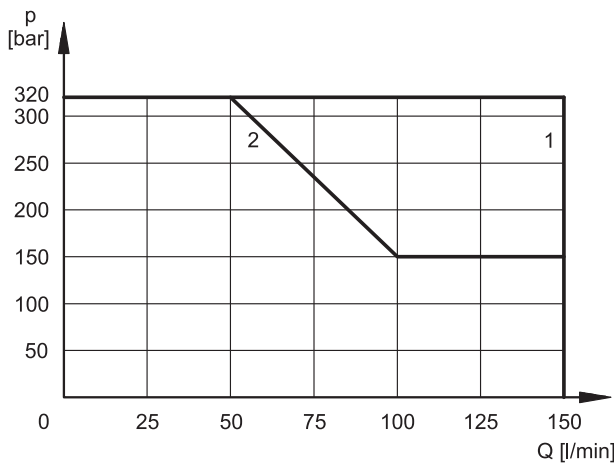

阀芯机能	曲线	
	P→A	P→B
S1, SK1, SA1, SAK1	1	1
S2, SK2, SA2, SAK2	1	1
S3, SK3, SA3, SAK3	1	1
S4, SK4, SA4, SAK4	2	2

阀芯机能	曲线	
	P→A	P→B
TA, TAK	1	1

注意：图表中所示的值均是指标准阀。当4通阀的A口或者B口封闭时，工作极限会有相应的降低。

6 - 安装

具有弹簧对中和复位的阀可在任意方向安装；机械定位的阀必须纵向轴水平安装。

阀可通过螺钉或者螺栓安装在平面上，安装面的平面度和粗糙度等级必须等于或者高于图中所示的值。如果平面度或者粗糙度达不到要求的最小值，则阀和安装面之间很容易发生油液泄露。

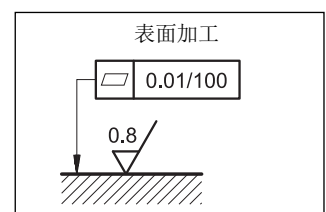

7 - DSH3型阀外形和安装尺寸

尺寸 mm

DSH3 - S*
DSH3 - SK*

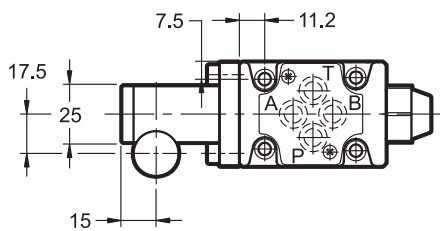
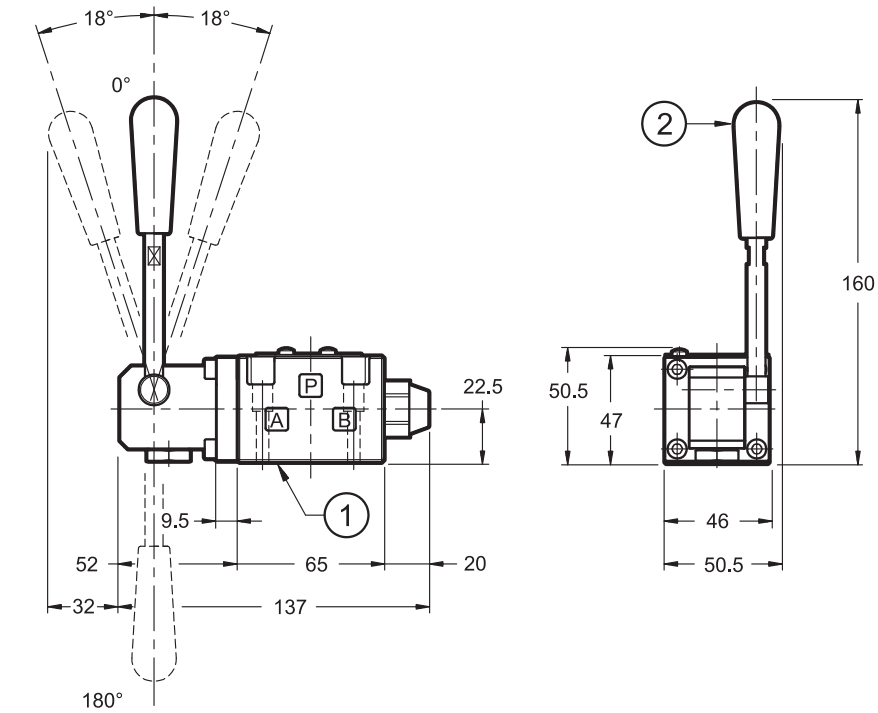

DSH3-TA
DSH3-TAK

DSH3-TA23
DSH3-TAK23

DSH3-SA*
DSH3-SAK*

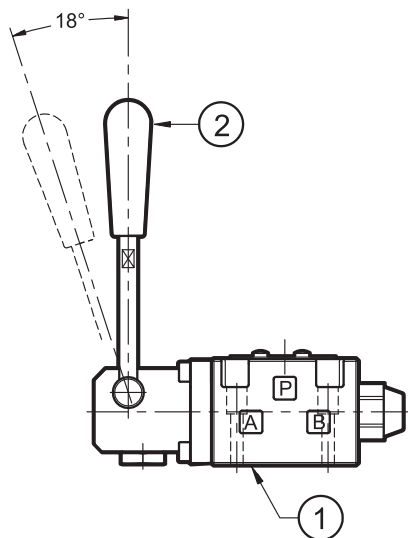

DSH3 安装面尺寸

ISO 4401-03-02-0-05
(CETOP 4.2-4-03-350)

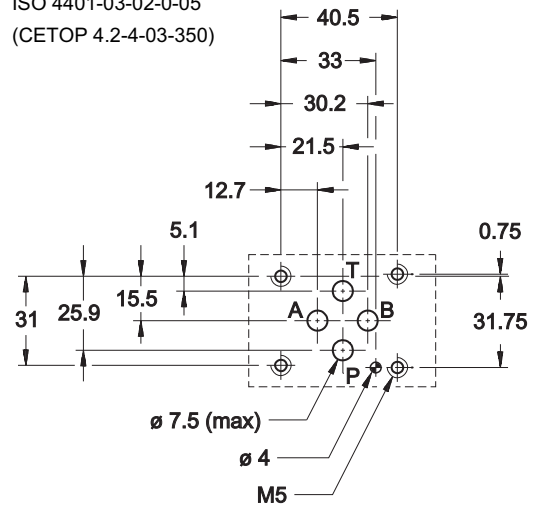

1	安装面带密封圈： 4个OR 型号2037 (9.25x1.78) - 硬度90
2	手柄 (注释)

阀紧固：	4个SHC 螺栓M5x30 ISO 4762
紧固扭矩：	5 Nm (8.8级螺栓)
安装面螺纹	M5x10

注释： 阀提供时，手柄位置和安装面垂直（如上图所示）。安装时若需要将手柄相对标准位置旋转180°，请直接把手柄旋开并在所需的位置拧上即可。

8 - DSH5型阀外形和安装尺寸

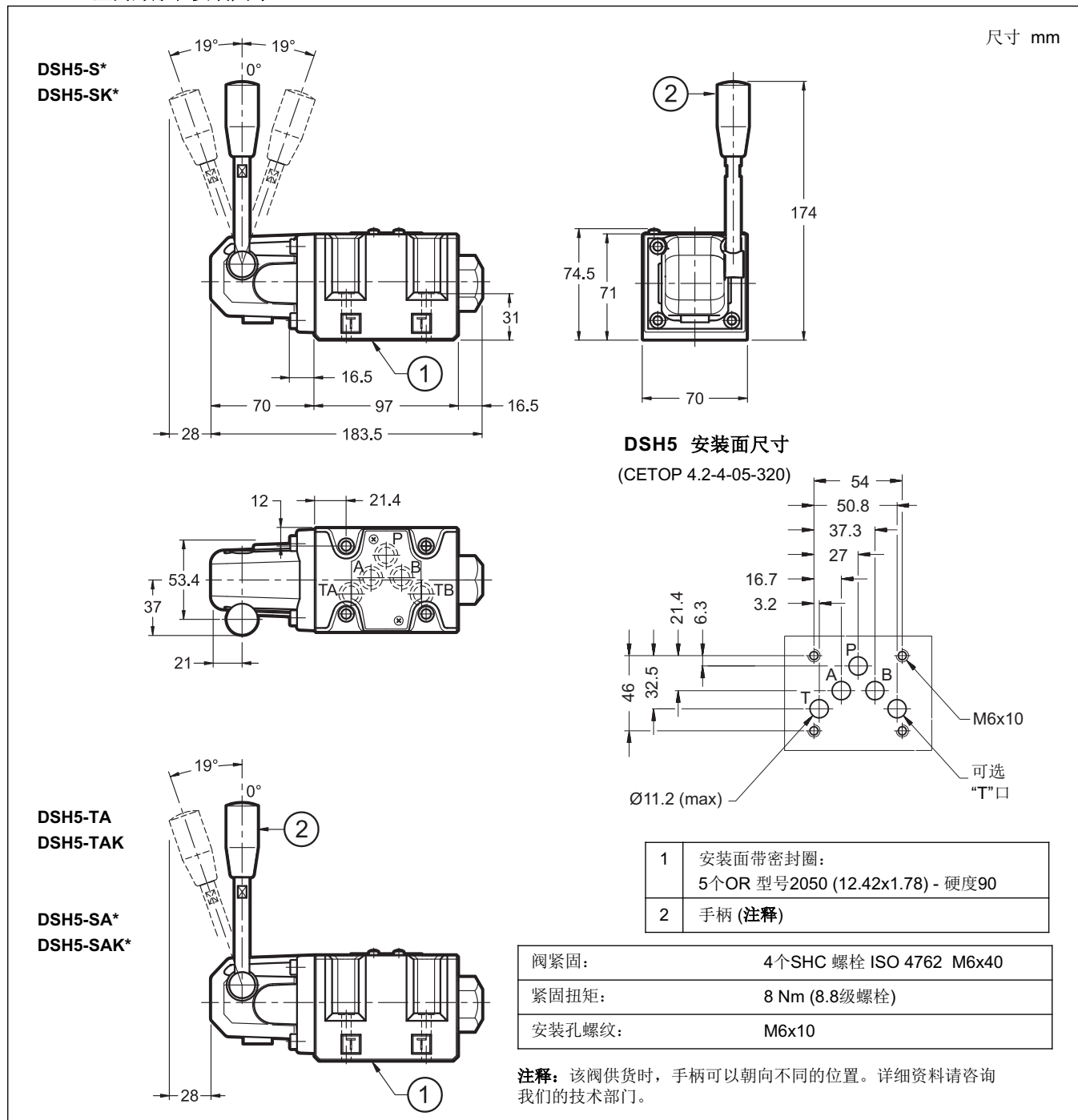

9 - 安装板 (见样本 51 000)

	DSH3	DSH5
带底部油口型号	PMMD-AI3G	PMD4-AI4G - 3/4" BSP 螺纹
带侧面油口型号	PMMD-AL3G	PMD4-AL4G - 1/2" BSP 螺纹
P, T, A 和B口螺纹	3/8" BSP	



DIPLOMATiC OLEODiNAMiCA S.p.A.
 Tel:0769-22714386 Fax:0769-22789076
<http://www.diplomatic.cn>
[mail:sales@diplomatic.cn](mailto:sales@diplomatic.cn)